

# Die kleine Ruderkunde

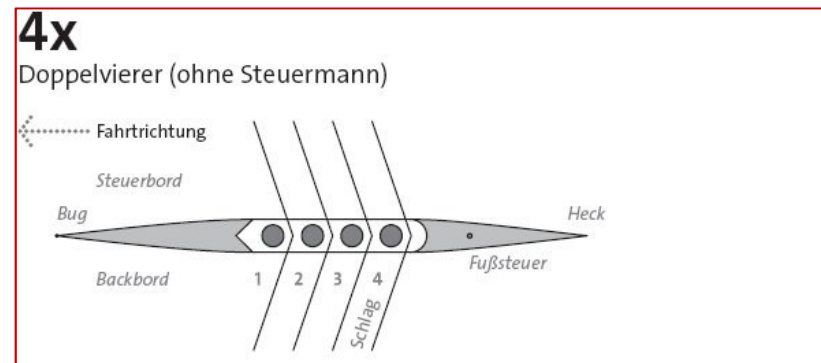

- Bootsklassen (Skullboote)

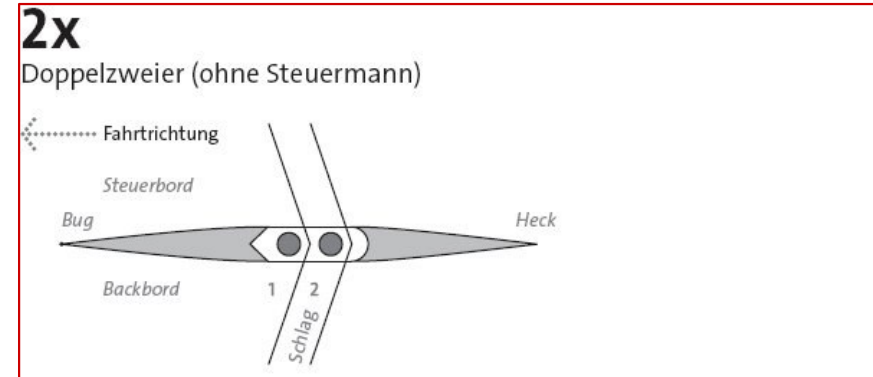
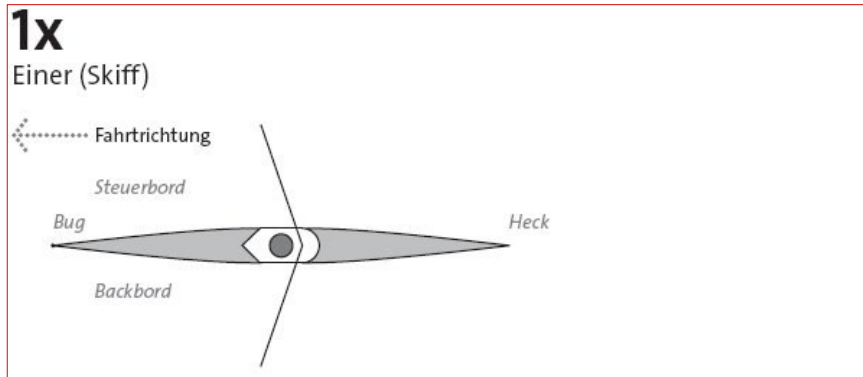

# Die kleine Ruderkunde

- Bootsklassen (Riemenboote)

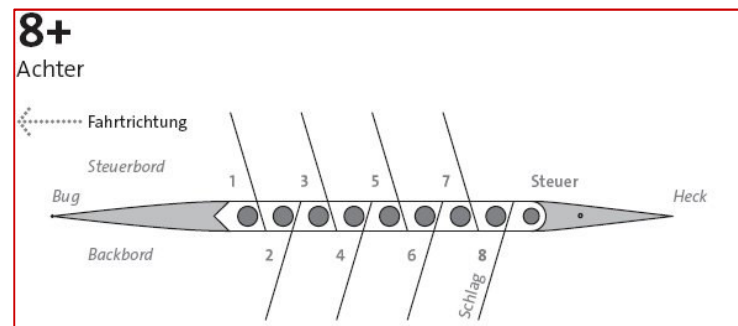
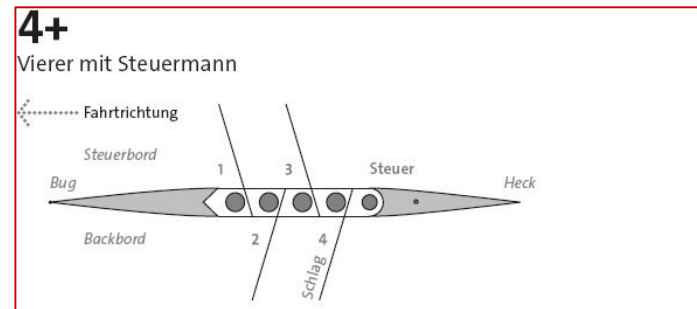
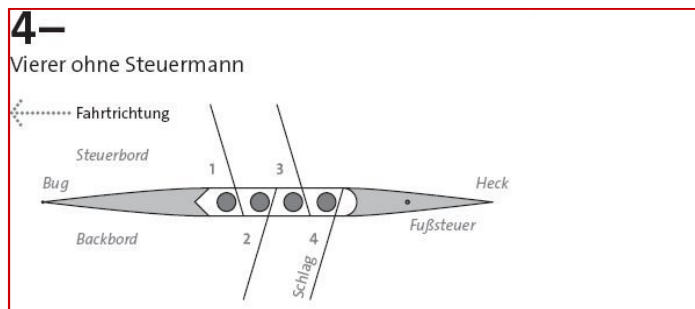
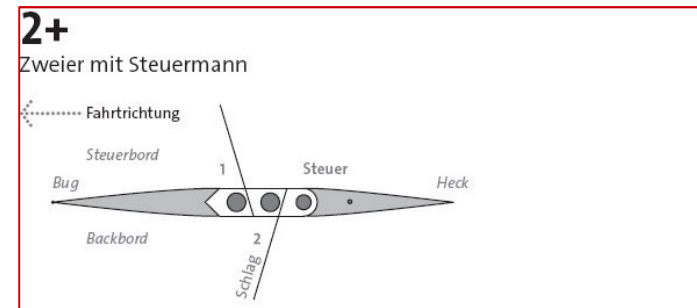
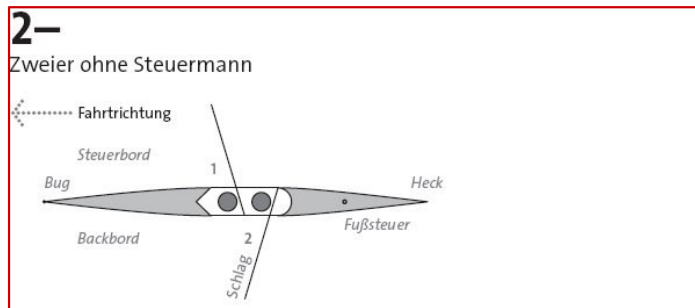

# Die kleine Ruderkunde



## • Bootsklassen - Aufstellung

### Olympische Bootsklassen

#### **Disziplin Skull – Männer**

Einer (M1x)  
Doppelzweier (M2X)  
Leichtgewichts-Doppelzweier (LM2x)  
Doppelvierer (M4x)

#### **Disziplin Riemen – Männer**

Zweier ohne Steuermann (M2-)  
Vierer ohne Steuermann (M4-)  
Achter mit Steuermann (M8+)

#### **Disziplin Skull – Frauen**

Einer (W1x)  
Doppelzweier (W2x)  
Leichtgewichts-Doppelzweier (LW2x)  
Doppelvierer (W4x)

#### **Disziplin Riemen – Frauen**

Zweier ohne Steuerfrau (W2-)  
Vierer ohne Steuerfrau (W4-)  
Achter mit Steuerfrau (W8+)

### Nichtolympische Bootsklassen (Beispiele)

#### **Disziplin Skull – Männer**

Leichtgewichts-Einer (LM1x)  
Leichtgewichts-Doppelvierer (LM4x)

#### **Disziplin Riemen – Männer**

Leichtgewichts-Zweier ohne Steuermann (LM2-)  
Vierer mit Steuermann (M4+)

#### **Disziplin Skull – Frauen**

Leichtgewichts-Einer (LW1x)  
Leichtgewichts-Doppelvierer (LW4x)

#### **Disziplin Riemen – Frauen**

Leichtgewichts-Zweier ohne Steuermann (LW2-)  
Vierer mit Steuerfrau (W4+)

# Die kleine Ruderkunde



- Altersklassen

Bezeichnung	Abk.	Alter
Jungen und Mädchen	Jung/Mäd	14 und jünger
Juniorinnen und Junioren B	JF/JM B	15–16 Jahre
Juniorinnen und Junioren A	JF/JM A	17–18 Jahre
Frauen und Männer B	SF/SM B	19–22 Jahre
Frauen und Männer A	SF/SM A	23 und älter
Masters	MW/MM	mind. 27 Jahre
Rennen der Masters für folgende Kategorien (MDA=Minstendurchschnittsalter)	A B C D E F G H	mind. 27 MDA 36 MDA 43 MDA 50 MDA 55 MDA 60 MDA 65 MDA 70

# Die kleine Ruderkunde



- **Leistungsklassen**

## **Leistungsgruppe III**

Wer im In- und Ausland in Hauptrennen bei öffentlich ausgeschriebenen Regatten bis zum Meldeschluss der Regatta noch keinen Sieg errungen hat.

## **Leistungsgruppe II**

Wer im laufenden oder vorangegangenen Kalenderjahr noch nicht fünf Siege errungen hat.

## **Leistungsgruppe I**

Wer im laufenden oder vorangegangenen Kalenderjahr fünf oder mehr Siege errungen hat. Auf die Zugehörigkeit zu den Leistungsgruppen der Männer/Frauen bleiben Siege in Rennen der Junioren ohne Einfluss. Auf die Zugehörigkeit zu den Leistungsgruppen der Junioren A bleiben Siege in Rennen der Junioren B ohne Einfluss.

# Die kleine Ruderkunde



- Gewichtsklassen (Leichtgewichte)

	Männer	Junioren		Frauen	Juniorinnen	
		A	B		A	B
Durchschnittsgewicht der Mannschaft ohne Stfr./Stm.	70 kg	65,0 kg	62,5 kg	57,0 kg	55,0 kg	52,5 kg
Einzelgewicht und Gewicht des Einerruders	72,5 kg	67,5 kg	65,0 kg	59,0 kg	57,5 kg	55,0 kg
Alter	Jungen			Mädchen		
14 Jahre	55 kg			52,5 kg		
13 Jahre	50 kg			50 kg		
12 Jahre	45 kg			45 kg		

Für Steuerleute gelten folgende Mindestgewichte (Mindergewicht darf bis zu 15 kg ausgeglichen werden).

**Männer, Junioren, Frauen, Juniorinnen, Mixed-Rennen** : 55 kg

**Jungen und Mädchen**: keine Beschränkung

# Die kleine Ruderkunde



- Regattabahn-Streckenlängen

## Normalstrecken-Rennen

Männer, Frauen, Junioren A	2000 m
Junioren B	1500 m
Masters, Gig-Rennen	1000 m
Jungen und Mädchen	500 m – 1000 m

## Langstreckenregatta

ab Junioren	mind. 4000 m
Jungen und Mädchen	2000 m – 3500 m

## Sprintregatta

ab Junioren	mind. 300 m und max. 500 m
-------------	----------------------------

# Informationsquellen



- Internetseite der FISA: [worldrowing.com](http://worldrowing.com)
- Internetseite des DRV: [rudern.de](http://rudern.de)
- Internetseite ARVH: [arv-hanseat.de](http://arv-hanseat.de),  
aktuelles Informationsmedium
- Trainer
- Der „Fanclub“